

/// DARK
BY BERTHOUD



**MACHINE
OF THE YEAR 2017**

VANTAGE

2800L 3500L 4300L 5500L 6700L

BERTHOUD®
Forward together

VANTAGE



Indholdsfortegnelse

Side 2-3

Vantage
en revolution i arbejde

Side 4-5

Et innovativt og ideelt
affjedret chassis

Side 6-7

Enkel
og nem at betjene

Side 8-9

Teknologi
udviklet til præcision

Side 10

GPS assistance:
Gør sprøjtearbejdet
nemmere

Side 11

Recirkulationssystemer

Side 12-13

AXIALE bom

Side 14-15

AXIALE B3 bom

Side 16-17

EKTAR B2 og B3

Side 18-19

Ekstraudstyr

Side 20-21

Specifikationer
& udstyr

Side 22-23

Service

en revolution i arbejde

VANTAGE er en ny topudstyret trailersprøjte i premiumklassen. Den adskiller sig fra andre trailersprøjter ved sit originale design i MØRK farve, og designet er inspireret af tradition hos Berthoud.

VANTAGE er udstyret til at give dig maksimalt udbytte og komfort: ACTIFLEX 2 akselaffjedring, OMEGA biturbine centrifugalpumpe, det logisk betjente DUALMATIC manifoldsystem. Som ekstraudstyr leveres DUALELEC elektrisk betjent manifoldsystem med programmerbar fyldemelder, automatisk bomhøjderegulering, GPS systemer til automatisk sektionskontrol, variabel dosering efter markkort og meget mere...

VANTAGE leveres i mange kombinationer og kan derfor tilpasses enhver landmands behov.

VANTAGE tilbyder desuden mulighed for fuld ISOBUS teknologi – enten ved BERTHOUD V.T.TRONIC terminalen eller direkte fra traktorens terminal.

Et innovativt og ideelt affjeret chassis

ACTIFLEX 2 affjedring: markedets bedste!

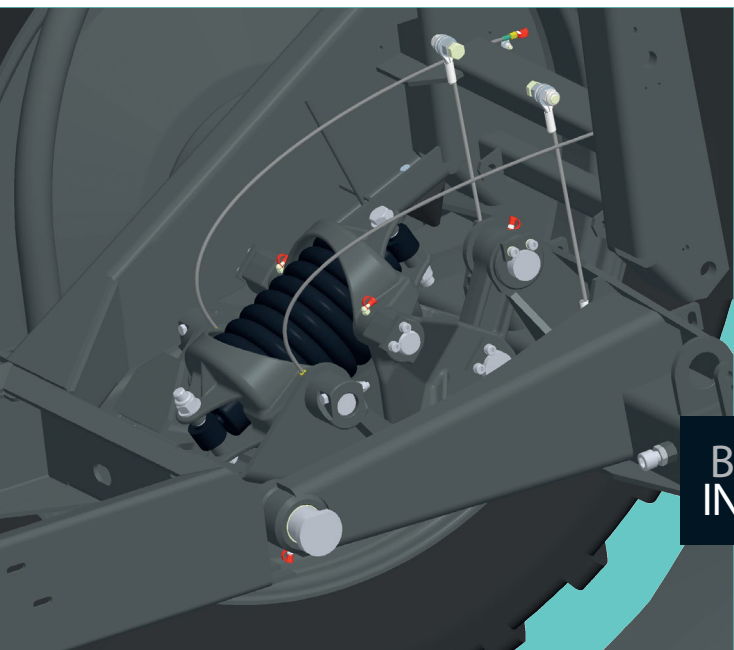

ACTIFLEX 2 akselaffjedring er uden proportional fjedervirkning. Det vil sige, at affjedringens reaktion tilpasser sig den varierende belastning som optræder fra fuld, delvis fuld, til tom beholder. Med andre ord, er affjedringen altid lige effektiv uanset belastning.

Affjedringen medvirker til at isolere sprøjtebommen fra markens ujævnheder. Sidegevinsten er roligere kørsel og bedre komfort for traktorføreren.

**BERTHOUD
INNOVATION**



Sporfølgeudstyr reducerer køreskader i dine afgrøder!

Fordele

- Et effektivt sporfølgesystem uanset kørehastighed.
- Optimeret stabilitet uanset hastighed og venderadius.
- Kan anvendes manuelt betjent eller som automatisk betjent
- Virker også som styrbar trækstang på sidehældninger eller i rækkeafgrøder.
- Er med automatisk neutralindstilling før baglæns kørsel.



Sporfølgeudstyr leveres som ekstraudstyr og gør det muligt for trailersprøjtens hjul at blive i traktorens hjulspor ved vendinger på forageren. Udstyret kan anvendes i automatik, men kan også betjenes manuelt for at styre udenom forhindringer – eller for at korrigere maskinens hjul i plejespor hvor der arbejdes på sidehældninger.

Berthoud er forrest i udvikling

40

EXCLUSIVE TO
BERTHOUD

Transport på vej sker sikkert uden at du behøver at bekymre dig, **du er sikker**

VANTAGE er DREAL certificeret til transporthastighed på op til 25 km/t. Mulighed for 40 km/t versioner: BERTHOUD tilbyder fransk 40 km/t godkendelse som ekstraudstyr til VANTAGE 43-46, 55-60 og 67-71 med alle sprøjtebomme (undtagen EKTAR B3, 39 til 44 meter på VANTAGE 67-71).

Optimal vægtfordeling på chassis skyldes, design af beholder

- High-density polyethylen beholder med diamantformet sump optimerer tømningen.
- Beholderen er begrænset i højde for at holde tyngdepunktet så lavt som muligt.
- Pumpen suger fra beholderens sump som dermed forhindrer en "hæverteffekt" og minimerer restmængden i bunden af beholderen.
- Gennemskylningsbeholdere med kapaciteter på 380 L, 580 L eller 700 L afhængig af model er integreret og placeret foran hovedbeholderen. Medvirker til en god vægtfordeling og en afballanceret maskine.
- Beholderen er designet vingeformet som neutraliserer skulpl.

Styrbar trækstang til hældende terræn eller i rækkeafgrøder

Styrbar trækstang leveres som ekstraudstyr. Gør det muligt at korrigerer hjulenes placering på hældende terræn eller i rækkeafgrøder. Leveres med- eller uden automatisk neutralindstilling før baglæns kørsel.

FLEXIA affjedret trækstang

Den parabelaffjedrede trækstang - benævnt FLEXIA - bidrager med, at isolere sprøjtebommen fra markens ujævnheder. Sidegevinsten er roligere kørsel og bedre komfort for traktorføreren. Desuden optager FLEXIA punktbelastninger i mellem traktor og trailersprøjte.

Enkel

& nem at betjene

Pumpe og manifoldsystem

DUALMATIC manifoldsystemet og OMEGA pumpen i forening reducerer restmængden i kredsløbet!

DUALMATIC

Manifoldsystemet

DUALMATIC som ses til højre er en kompakt enhed udviklet af Berthoud.

Desuden er trykreguleringsventilen placeret i mellem manifoldsystemets to 5-vejs ventiler. Dette reducerer antal og længde på slangeforbindelser. Godt for miljø og økonomi fordi færre slanger reducerer restmængden i kredsløbet når der skal skylles. Kun 2 håndtag betjener samtlige 17 funktioner.

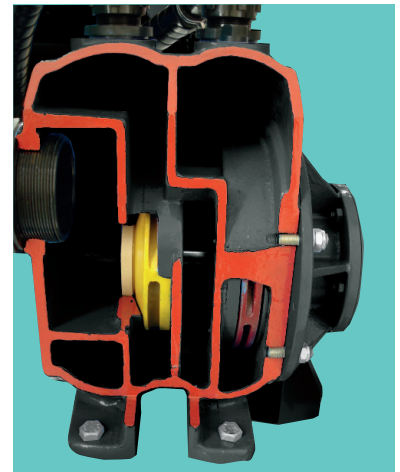
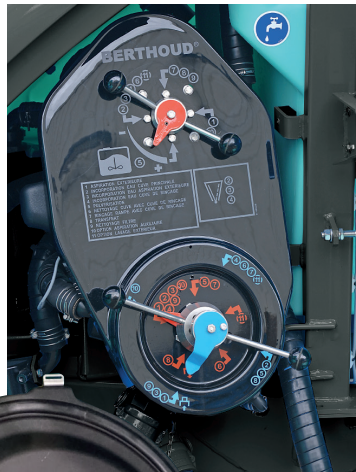

Præparatfyldeudstyr: ergonomisk effektivt og nemt at betjene

- Kapacitet: 35 liter
- Multifunktionshåndtag til åbning og lukning samt til skyllefunktion
- Roterende dyse til emballageskyl
- Kan anvendes med rent vand fra gennemskylningsbeholderen.



OMEGA pumpe

Bi-turbine centrifugal pumpe udviklet af BERTHOUD kombinerer ydelse og tryk

- 550 liter/min ved 3 bar
- 2 lav- og højtrykscikler
- Selvspændende anordning
- Arbejdsdruk op til 8 bar

Elektrisk betjening af din marksprøjte med DUALELEC får du den eneste på mar- kedet fuldt el-betjente marksprøjte

Komplet elektrisk betjening leveres som ekstraudstyr. DUALELEC gør det muligt at betjene alle manifoldsystemets funktioner elektrisk - både fra terminal i traktorens førerkabine og fra terminal placeret ved manifoldsystem.

- Skylning af tank og skylning af bom samt kredsløb betjenes fra terminal i traktorens førerkabine
- Omrøring i manuel indstilling.
- Programmérbar fyldemelder med AUTO-STOP. Variabel omrøring i forhold til beholdervolumen eller procentuelt eller til- og frakobling betjenes fra DUALELEC 5 terminalen placeret ved manifoldsystem
- Hvis der skulle opstå en elektrisk fejl kan systemet stadig anvendes manuelt

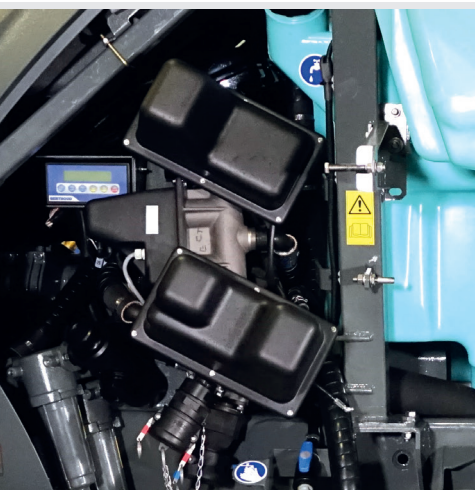



Tankmålerne

Det er yderst vigtigt kun at blande den mængde præparat som skal bruges for at færdiggøre et areal. Herved begrænses restmængden.



Berthoud, god praksis

NIVELEC tankmåler (er standard)
optimerer præcisionen

- Digital visning af tankindhold kan aflæses på terminal i traktorens førerkabine og på terminal placeret ved manifoldsystem
- Båndmåleren placeret oven på beholderen er til direkte aflæsning



NIVOMATIC tankmåler (ekstraudstyr)
forebygger overfyldning af beholder!

- Programmérbar fyldemelder med ALARM og / eller AUTO-STOP
- Båndmåleren placeret oven på beholderen er til direkte aflæsning

Teknologi udviklet til præcision udviklet af BERTHOUD

DPAE BERTHOUD kørselsafhængig dosering

BERTHOUD elektronisk regulering ved tryksensor og hastighedsføler har mange fordele:

- Større nøjagtighed (trykmålingen sker tæt på dyserne og er mere nøjagtig ved mindre volumen liter/ha)
- Ingen trykstigning på andre dyser hvis én dyse er stoppet modsat flowmålerprincippet's uheldige egenskab
- Ingen behov for ligetryksventiler
- Minimum af vedligeholdelsesomkostninger
- Dyser kan lukkes uden det kræver ændringer i terminalens opsætning
- etc.

EC TRONIC monitor



- Konstant visning af (liter/ha, kørehastighed, arbejdsdruk aflæst)
- Ekstraudstyr er integreret: DUALELEC, etc.
- Akkumulerer data for (marker, maskinførere, etc.)
- Betjening af op til 15 sektioner sekventielt ved trådløst multi-funktions joystick
- Kompatibel med GPS understøttelse: ISOBUS (TC-SC, TC-GEO, etc.), Trimble TUVR, etc

BERTHOUD fordele

Uanset løsning er VANTAGE altid leveret med det trådløse joystick E-PILOT, som gør det muligt at styre sprøjtebommens el-hydrauliske funktioner og åbne og lukke for dyserne inden for en radius på 20 meter rundt om maskinen.





VT TRONIC terminalen

Den nye VT TRONIC terminal er en premium ISOBUS terminal som standard omfatter guidance, sektionkontrol, variabel dosering liter/ha samt dokumentation. Terminalen er en touch-skærm og viser informationer i vinduer som kan flyttes eller skiftes ved berøring.

Styresystemet er Android som gør det muligt at installere yderligere software og dermed udvide terminalens funktioner. Du kan downloade landbrugsapplikationer eller se oplysninger som vejr, regnvarsler, kornpriser osv.

VT TRONIC TERMINALEN TILBYDER:

- En 30 cm højopløselig berøringsskærm
- En LCD skærm som viser kort per mark (i luftfoto) hvor du kan se passager og mark afgrænsninger
- Virker på Android, med de seneste grafiske kort og en yderst brugervenlig navigationsmenu
- Kompatibel med integrerede guidance systemer med forskellige niveauer af nøjagtighed
- Kan anvendes til andre ISOBUS kompatible redskaber



Fuld ISOBUS løsning ISOTRONIC

Hvis VANTAGE leveres i ISOTRONIC udgave følger der ingen terminal med maskinen. I stedet kobles marksprøjtens ISOBUS stik sammen med traktorens kompatible Universal Terminal (UT) som herefter vil genkende marksprøjtens. Sprøjteparametre vil blive vist og alle marksprøjtens funktioner skal betjenes herfra. Det samme gør sig gældende for avancerede applicationer for Precision Farming grupperet under koncept TASK CONTROLLER: Sektionskontrol (TC-SC), Variabel dosering (TC-GEO), lagring af arbejdsdata (TC-BAS). Disse funktioner vil også blive betjent fra traktorens terminal under forudsætning af, at de nødvendige protokoller er åbnet hertil.

Berthoud er medlem af Agricultural Industry Electronics Foundation (AEF) hvis mål det er, at fremme ISOBUS for alle landbrugsmaskiner, terminaler og traktorer via ISO 11783 kommunikations protokollen. Målet er en perfekt kompatibilitet mellem leverandører og en total frihed for brugerne til at vælge maskiner og terminaler.

High technology

GPS assistance:

Gør arbejdet nemmere

BERTHOUD tilbyder dig en række praktiske funktioner til præcisions landbrug

E TECH enheden: er en nøglefærdig løsning!

BERTHOUD E.C.TRONIC terminalen tilkobles enheden E TECH med henblik på guidance, sektionkontrol og variabel dosering.

Terminalen er en 20.3 cm berøringsskærm:

- Guidance.
- Sektionskontrol ved GPS med visning af status for sektionsventiler (åben eller lukket).
- Intra-plot variabel doseringsjustering

Nem at åbne for protokoller til opgradering af avancerede funktioner, (ekstraudstyr)



SPRAYTRONIC

Tilpas dråbestørrelse til afgrøde og kørehastighed

Forøg sprøjte kvaliteten med SPRAYTRONIC. Sådan virker det!

SPRAY TRONIC er Berthoud's svar på udstyr som leverer en ensartet sprøjte kvalitet i kombination med langt større fleksibilitet i kørehastigheden. Udstyret sørger for en ensartet valgfri dråbestørrelse i intervallet 4.8 km/time til 16.0 km/time med én og samme dyse som passer til den ønskede udbringningsmængde liter/ha. SPRAY TRONIC virker ved, at der på hver dyseholder er monteret en solenoide som kan åbne og lukke for dysen i et pulserende flow afhængig af kørehastigheden og dermed reducere dysens ydelse med op til 70 % uden at arbejdstrykket ændres.

Sprøjte kvaliteten ved sprøjte arbejde udgør ofte det største problem på grund af den uensartede dråbestørrelse, som sker ved ændring i kørehastigheden. Når kørehastigheden reduceres falder trykket på dyserne med resultat af større dråber og risiko for dryp til følge. Når kørehastigheden øges stiger trykket på dyserne med resultat af mindre dråber og risiko for vindafdrift til følge. Kørehastigheden er begrænset af dysernes konstruerede minimumstryk og maksimumtryk jævnfør dysetabellen.

Eksempel på dyse gul ABX 50 liter / ha

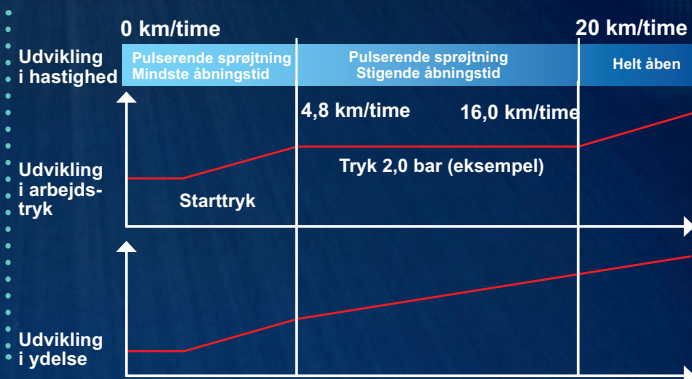

FORDELE

- En enkelt dyse får langt større arbejdsområde og minimerer behovet for at investere i andre størrelser dyser.
- Intet spring i arbejds tryk - som ellers vil være en følge af skift fra én dyse til en anden: Ensartet dråbestørrelse.
- Anvendes i forbindelse med en standard dyseholder.
- Kan også kombineres med programmering af et ønsket konstant arbejds tryk.
- Kan kombineres med udstyr til åbning og lukning af dyser på enkelt dyseniveau.

Recirkulationssystemer

Gør en forskel!

Dis-kontinuerligt flow: Er standard

Som standard leveres VANTAGE uden recirkulationssystem. Dyserørene er med endemuffer uden slangeforbindelser til beholder. Som ekstraudstyr leveres et semi-kontinuerligt - eller et kontinuert - recirkulationssystem. Begge systemer beskrives neden for.

Semi-kontinuerligt flow (ekstraudstyr)

VANTAGE kan leveres med semi-kontinuerligt recirkulationssystem som virker samtidig med at sprøjtearbejdet udføres.

Recirkulation forebygger bundfældning af præparatrester ved dyserørens endemuffer, særligt når der arbejdes med pulverbaserede præparater.

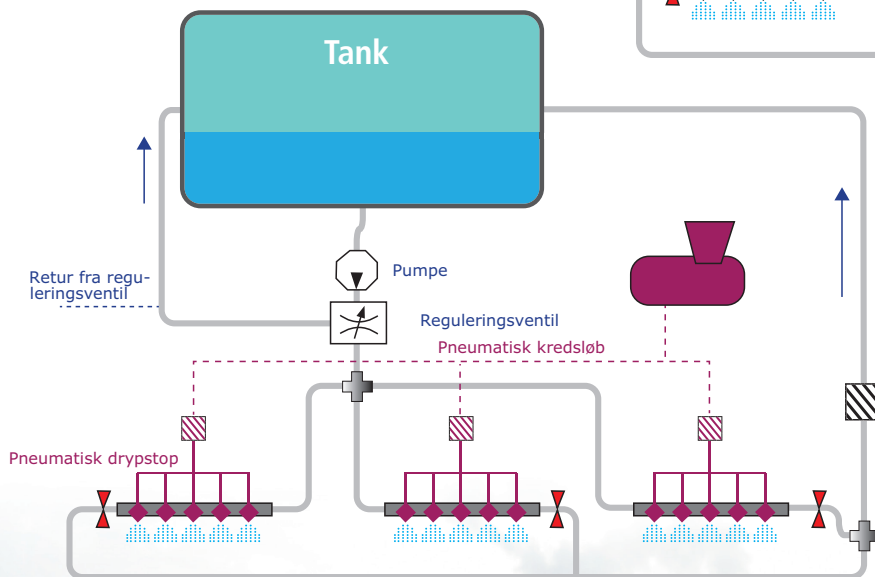
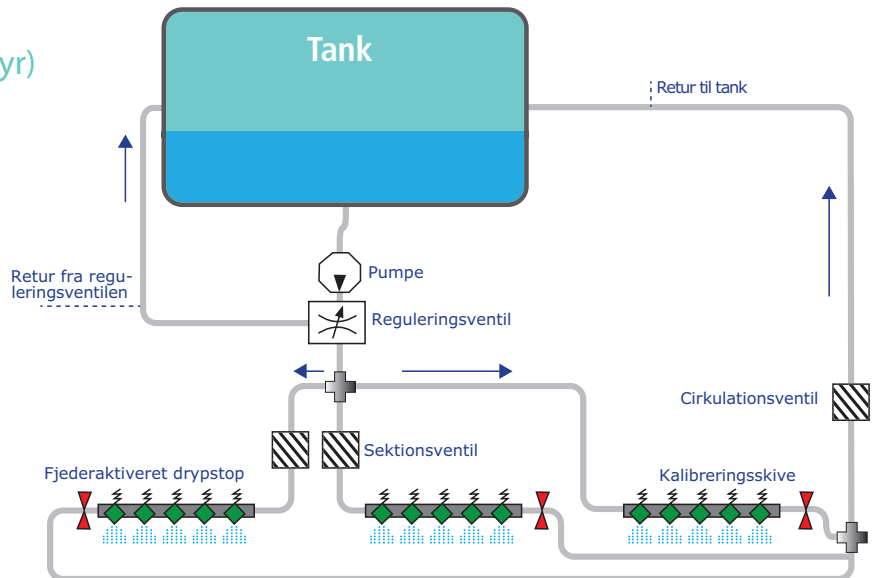

Kontinuerligt flow (ekstraudstyr)

Dette udstyr recirkulerer væsken før, under og efter sprøjtning. Systemet virker ved pneumatisk lukning af drypstop og giver mange fordele:

- Minimerer snavs og aflejringer i dyser og dyserør
- Permanent omrøring
- Skyllevand kan recirkuleres mange gange og sikrer mindre restmængde
- Altid præparat ved dyserne efter skylning med rent vand
- Omgående lukning og åbning af dyserne (pneumatic)
- Kun 1 returslange direkte til beholder
- El-styrede pneumatiske sektionventiler



AXIALE bom

Legendarisk stabil

Exceptionel god lodret stabilitet, især ved ændringer i køreretning og ved kørsel på hældende terræn på grund af centerleddets centrale pivotophæng. Bommen følger variationer på skrånninger uden traktorføreren behøver at korrigere. Tilgængelig fra 24 til 33 meter som 2-foldet bom.

Bommen er udstyret med ANTI-YAW dæmpere for enden af hver foldecylinder. Udstyret forøger bommens horisontale stabilitet og medvirker til at beskytte bommens konstruktion.

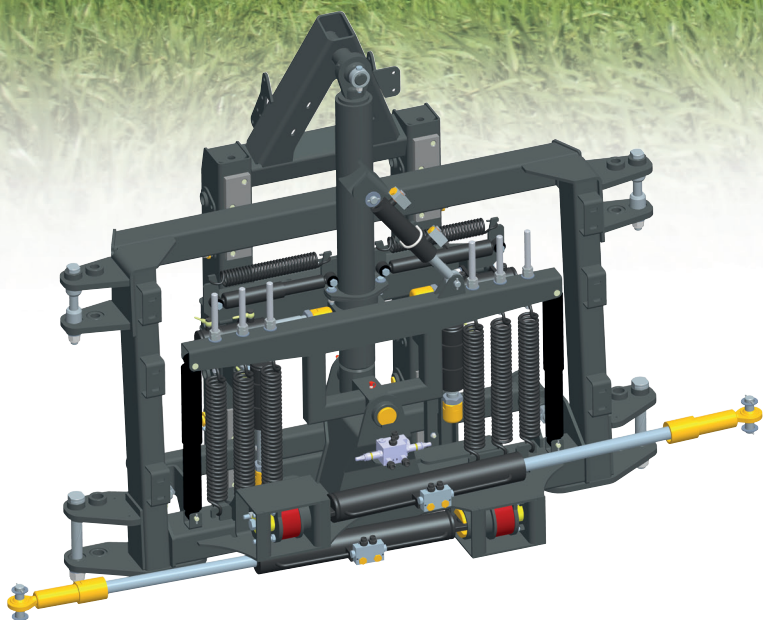
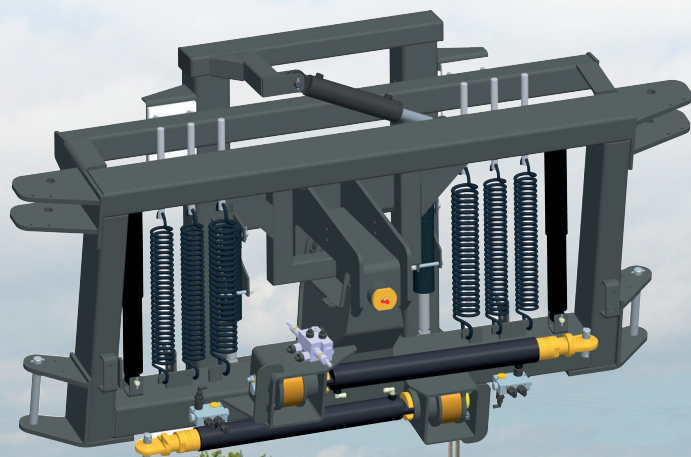

AXIALE 36-38 meter bom (2-foldet) er udstyret med et kombineret PENDUL og AXIALE PIVOT ophæng

- Gør det muligt at vælge AXIALE PIVOT ophængets egenskaber eller vælge PENDUL ophængets egenskaber afhængig af arbejdsforhold.
- Valg af ophæng sker el-hydraulisk fra terminal i traktorens førerkabine
- Dobbelte ANTI-YAW dæmpere: for enden af hver foldecylinder og på hver side af centerleddets bevægelige ramme
- Dette bomophæng leveres med skråtstillingsudstyr af hele bommen, individuel tilt af sidefløje og automatisk neutralindstilling

Foldningsmuligheder og layout

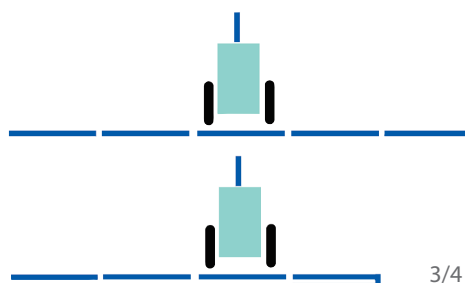
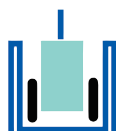

3/4 Individuel folding af yderled er standard

konstrueret til landbrug i stor skala

- Robuste hængsler, effektive hydrauliske cylindre som alle befinder sig i inderste stilling når bommen er foldet ud.
- Brunerede stempelstokke modvirker rustangreb

- Bomliftens hydrauliske cylindre er affjedret med gasdæmper.

- QUADRIX dyseholdere er placeret godt beskyttet imellem bommens forreste og bageste profilrør.

- Afvigerled fremstillet i 3-dimensional konstruktion. Kan afvige fremad, bagud og opad



Struktur og dyser fordelt på sektioner

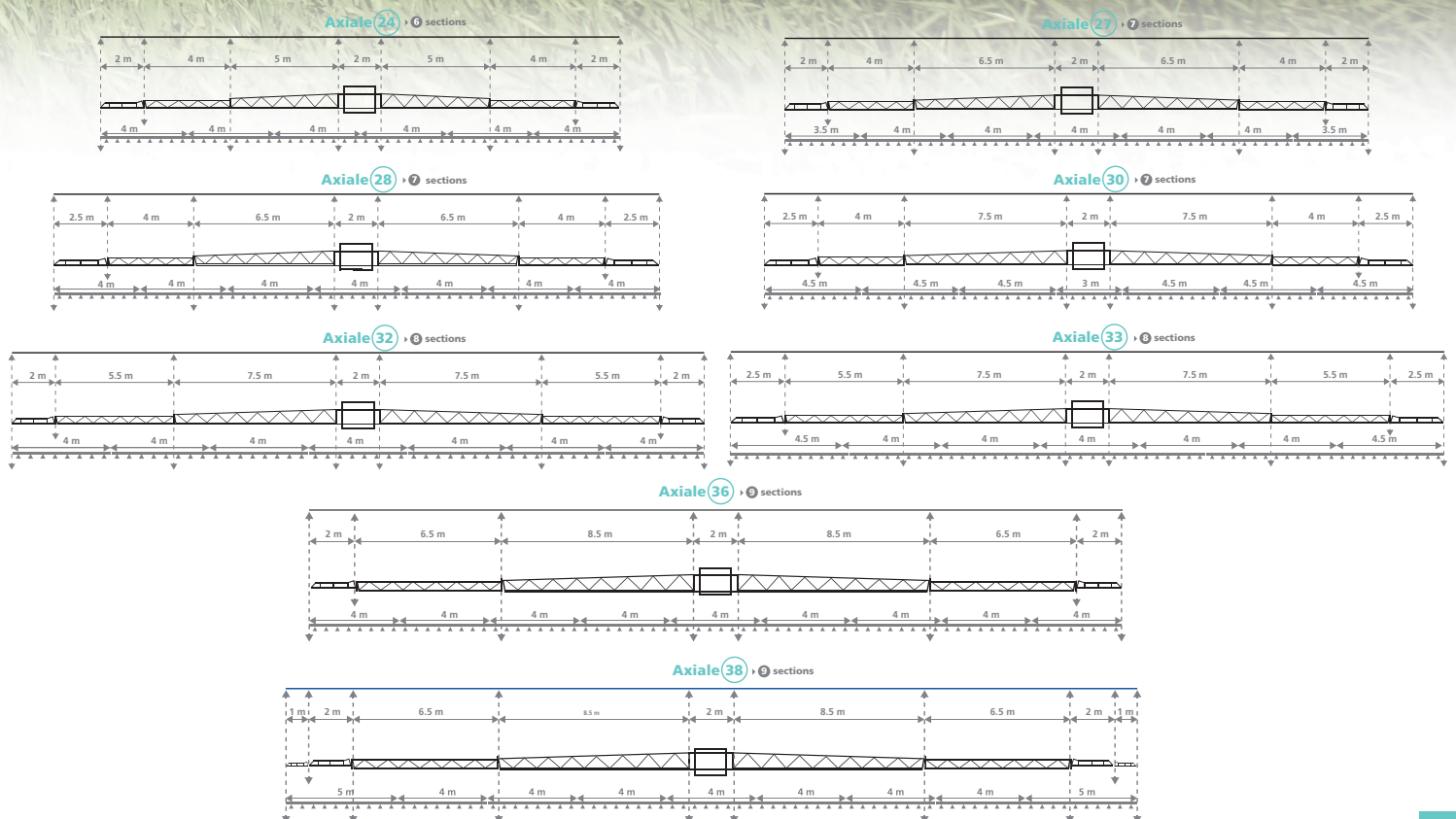

Struktur og sektionsopdeling

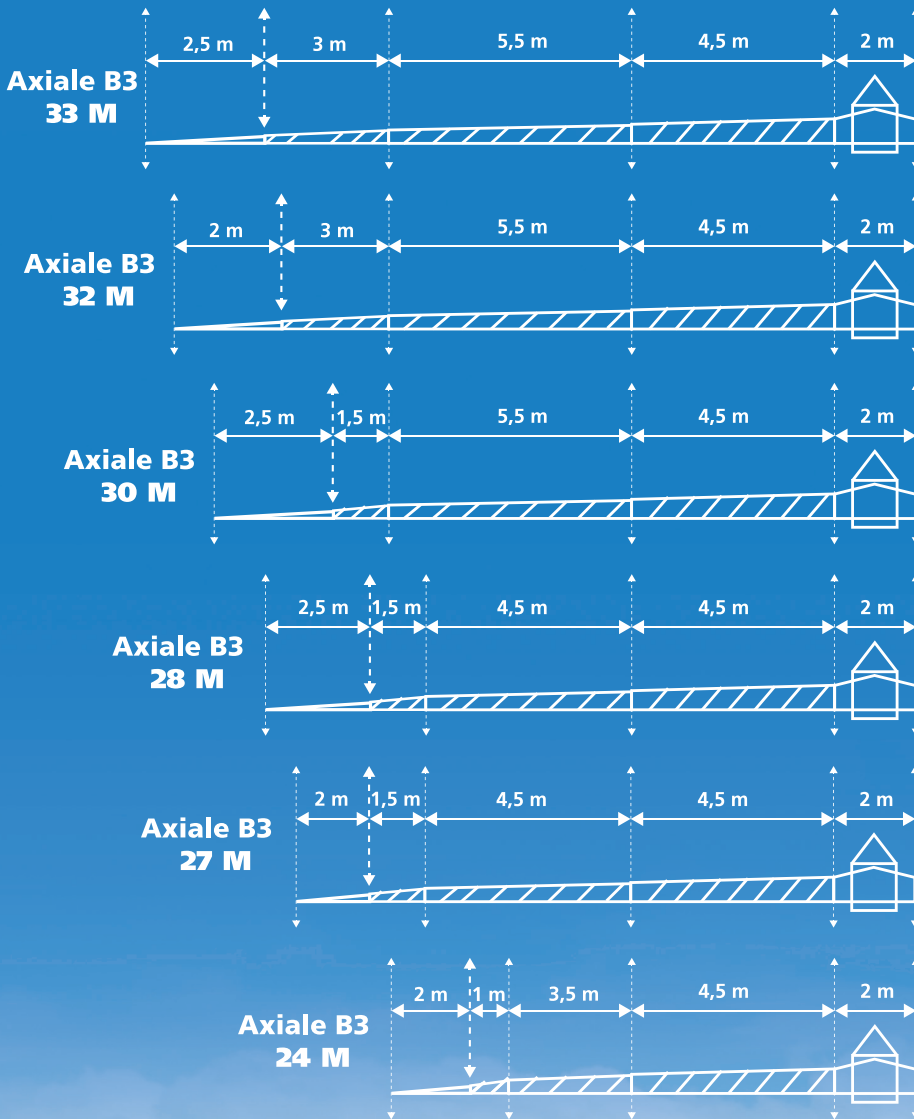

Foldningsmuligheder

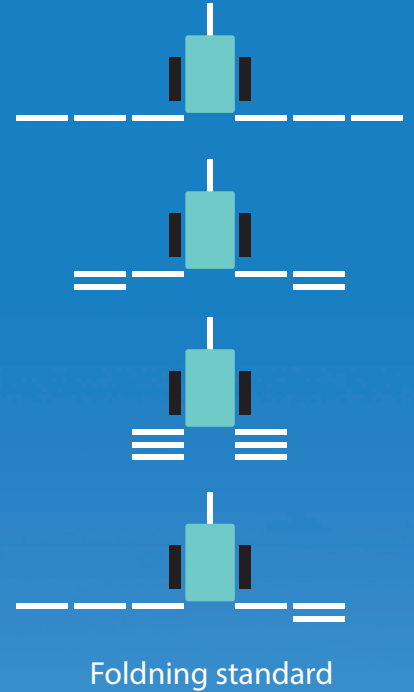

Robust konstruktion

- Lukkede profilrør fremstillet i stål
- Hængsler er fremstillet i stål og kraftigt dimensioneret så de effektivt låser bomdelene under arbejdet
- Bommen er fremstillet i 3-dimensionel konstruktion. Dyseholdere er placeret godt beskyttet imellem bommens forreste og bageste profilrør.



AXIALE B3 bom

bommen med minimale ydre dimensioner

**BERTHOUD
INNOVATION**

3-foldet bom, leveres i arbejdsbredder på 24, 27, 28, 30, 32 og 33 meter
Leveres standard med Axiale pivot ophæng med sine mange fordele.

Et specifikt bomophæng : Axiale pivot

Exceptionel god stabilitet, især ved ændringer i køreretning og ved kørsel på hældende terræn på grund af centerleddets centrale pivotophæng. Bommen følger variationer på skråninger uden traktorføreren behøver at korrigere.

Ophænget er udstyret med 4 ANTI-YAW svingningsdæmpere: For enden af hver foldecylinder og på hvert af de øverste hængsler til hvert hovedled.

Axiale B3 leveres standard med udstyr til skråtstilling af hele bommen. Individuel tilt af sidefløje leveres som ekstraudstyr.

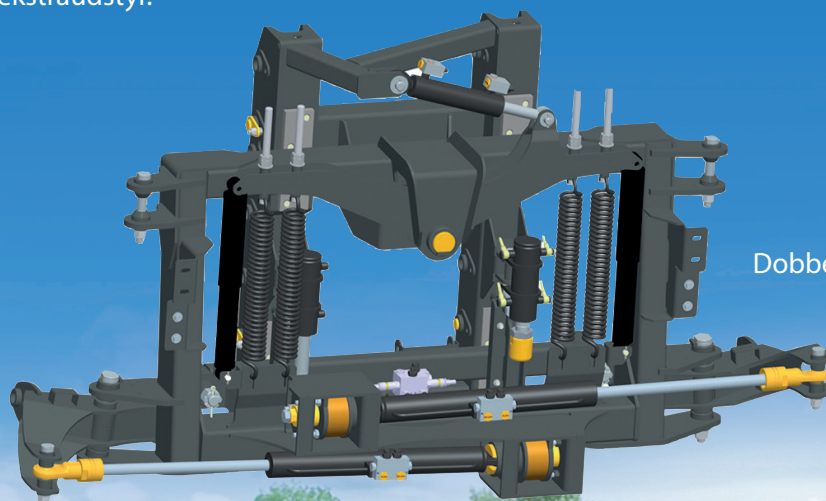

Dobbelt anti-yaw stabiliseringsudstyr



Ekstrem KOMPAKT

EKTAR B3

den ultimative løsning til store arealer

EKTAR B3 bommen Giver dig maksimal ydelse når store arealer skal behandles

Leveres i arbejdsbredder fra 36 til 44 meter. EKTAR B3 bommen er fremstillet af POMMIER, men er integreret og monteret på BERTHOUD Pendul-Axiale ophæng.

Struktur og sektionsoptdeling

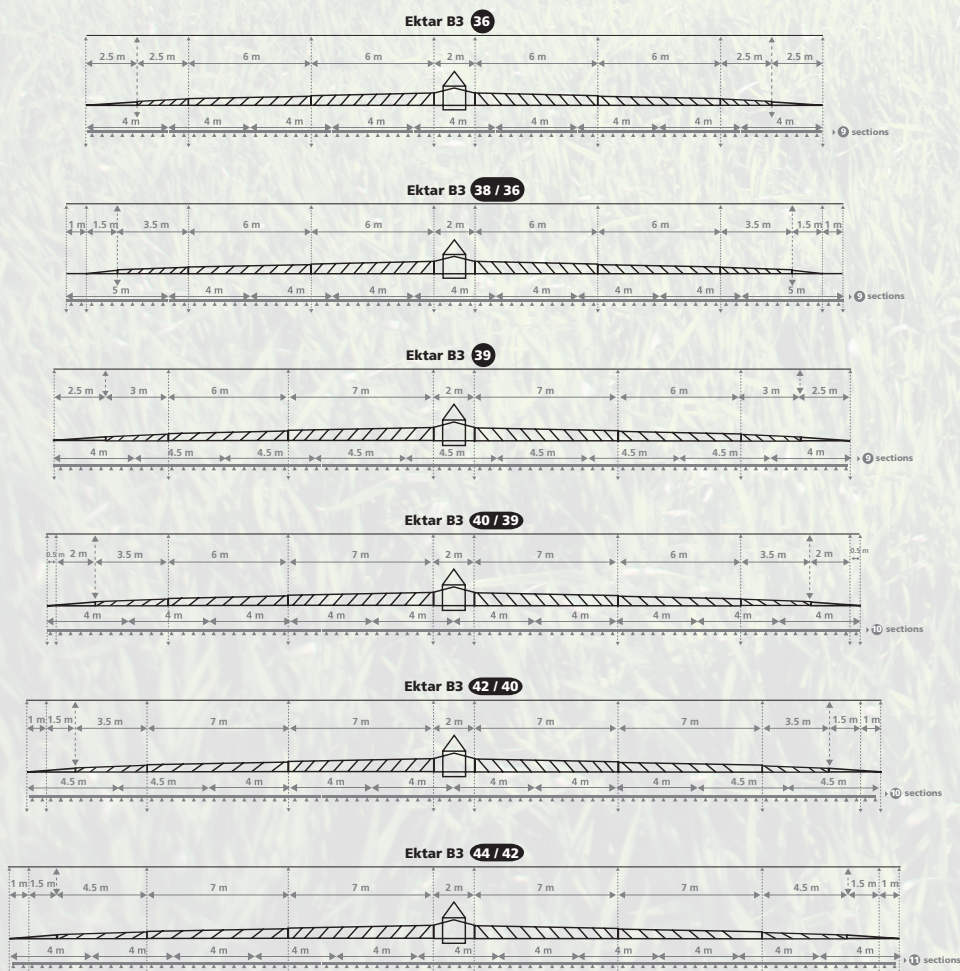

Pendul-Axiale bomophæng

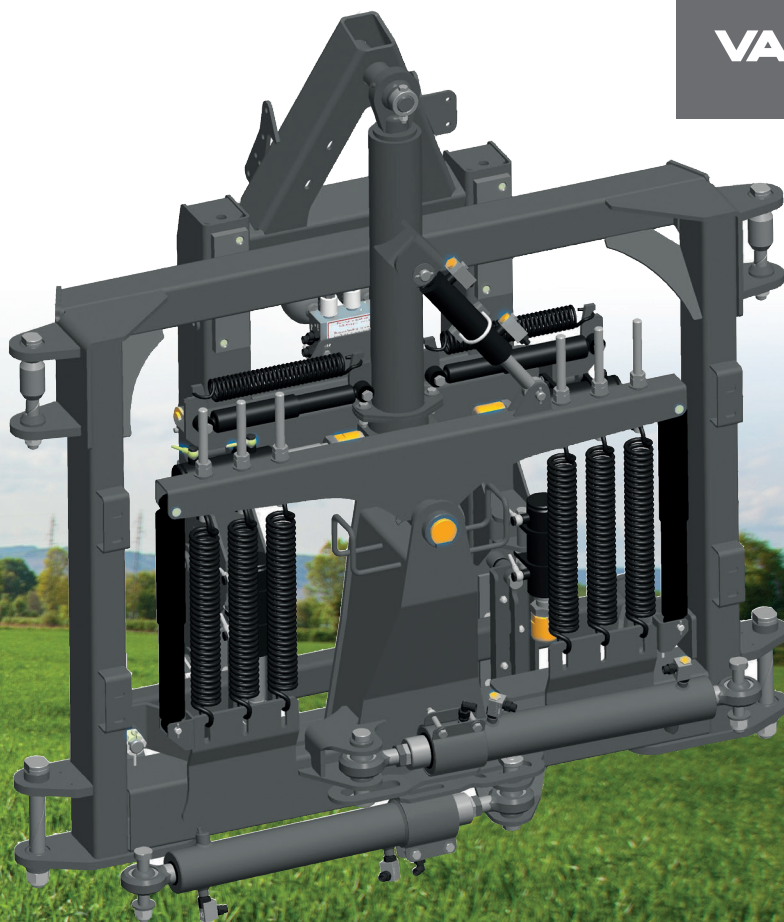

- Gør det muligt at arbejde med AXIAL PIVOT ophænget eller PENDUL ophænget. Skift af ophæng sker hydraulisk fra terminalen i traktorens førerkabine.
- Dobbelte ANTI-YAW dæmpere er placeret for enden af hver foldecylinder og på hver side af centerleddets bevægelige ramme. Forøger bommens horisontale stabilitet.
- Skråtstilling af hele bommen og individuel tilt af sidefløje er med automatisk nulstilling som standard



Berthoud,
exceptionel terrænstabilitet

Ekstraudstyr der gør en forskel

BOMKONTROL: markedets mest effektive system

BERTHOUD BOMKONTROL er et automatisk virkende bomhøjdereguleringssystem der leveres som ekstraudstyr til alle marksprøjter med el-hydrauliske solenoid ventiler. BOMKONTROL systemet sørger for, at fastholde bomhøjden i en bestemt højde over afgrøden programmeret af maskinføreren. Tre udgaver kan leveres:

SLANT CONTROL udgaven

SLANT CONTROL leveres til el-hydrauliske bomme uden individuel tilt af sidefløje. Udstyret virker på de el-hydrauliske ventiler til skråtstilling af hele bommen samt til bomhøjden.

Denne udgave af BOMKONTROL er konstrueret til:

- arbejdsbredder op til 28 m
- arbejde på forholdsvis fladt terræn
- marksprøjter uden individuel tilt af sidefløje

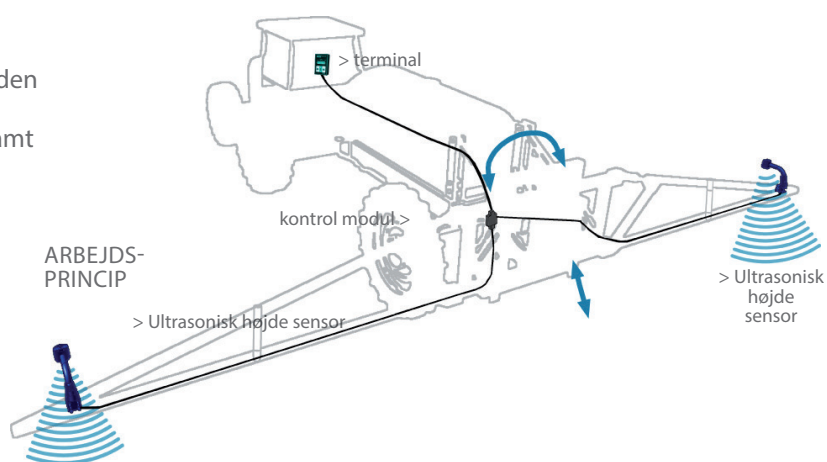

TOTAL CONTROL udgaven

TOTAL CONTROL udgaven kontrollerer bomhøjden og individuel tilt af sidefløje.

Denne udgave af BOMKONTROL er konstrueret til:

- arbejdsbredder over 28 meter og marksprøjter med individuel tilt af sidefløje.
- bakket terrain.

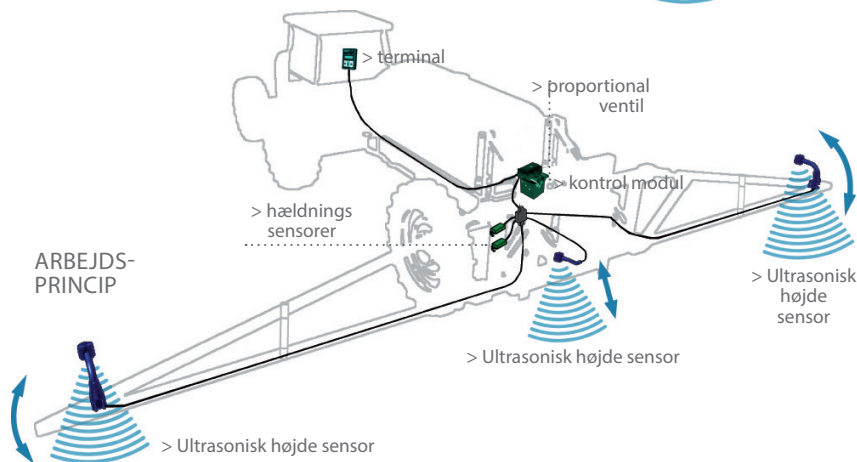

ACTIVE ROLL udgaven

ACTIVE ROLL udgaven kontrollerer bomhøjde, skråtstilling af bom og individuel tilt af sidefløje.

Denne udgave af BOMKONTROL er konstrueret til:

- arbejdsbredder større end 33 m
- bakket terrain
- høje fremkørselshastigheder

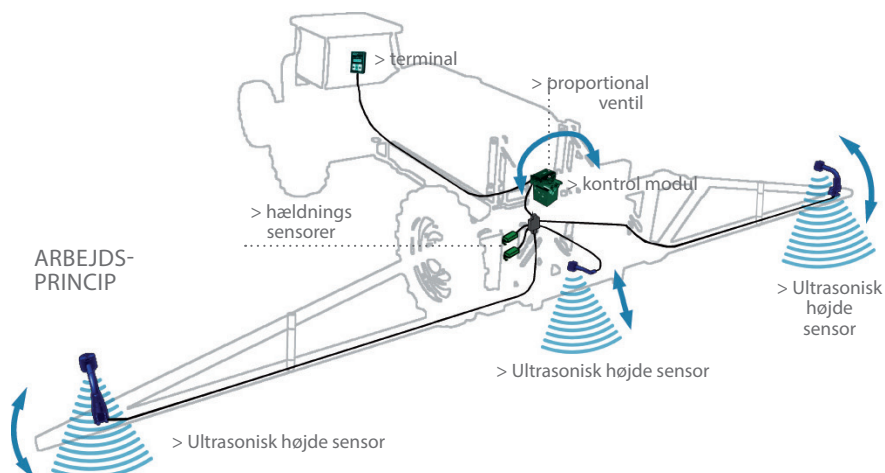

EXCLUSIVE TO
BERTHOUD

Fordele ved BOMKONTROL:

- Virksom til arbejdshastigheder op til 30 km/time
- Kan programmeres til at måle på jordoverfladen eller afgrøde (soil / crop mode)
- TOTAL CONTROL og ACTIVE ROLL udgaverne betjenes ved hydrauliske justerbare proportionalventiler som giver jævne og flydende bombevægelser
- Automatisk foragerautomatik
- Kan fabriksleveres eller eftermonteres på allerede solgte maskiner

Berthoud,
teknologi



Udvendig vask

Udstyr til udvendig vask af maskine og traktor leveres som ekstraudstyr. Udstyret består af slangerulle med automatisk oprulning, 18 meter slange samt håndlandse med børste.



Lys på dyser

Som ekstraudstyr leveres lyssæt til bom og manifoldsystem. På bombredder til og med 33 meter består udstyret af 2 lygter monteret på bom samt oplyst manifoldsystem. På bombredder fra 36 meter består udstyret af 4 lygter monteret på bom samt oplyst manifoldsystem

Specifikationer & udstyr

Specifikationer og udstyr

VANTAGE udstyr

	VANTAGE		
	28-30/35-37	43-46	55-60/67-71
Fast trækstang uden parabel affjedring	X	X	X
FLEXIA trækstang med parabel affjedring	O	O	X
Trækstang til højt vogntræk	O	O	O
Højderegulerbar trækstang	O	O	O
Kugletræk	O	O	O
Manuel betjent støttefod	X	X (AXIALE)	
Hydraulisk betjent støttefod		X (andre bomme)	X
ACTIFLEX 2 akselaffjedring	X	X	X
Parkeringsbremse	X	X	X
Hydraulisk driftsbremse	X	X	X
Afgrødebeskyttelse monteret under chassis	X	X	X
Tempo 40 km / time	O	O	O
380-liter gennemskylningsbeholder	X		
580-liter gennemskylningsbeholder		X	X (version 5500)
700-liter gennemskylningsbeholder			X (version 6700)
20 liter skyllebeholder for personlig hygiejne	X	X	X
Præparatfyldeudstyr	X	X	X
Væskestandsmåler af båndtypen	X	X	X
NIVELEC elektrisk tankmåler	X	X	X
NIVOMATIC elektrisk tankmåler	O	O	O
DUALELEC 5 elektrisk betjent manifoldsystem	O	O	O
DILUNET-fortynding af restmængde i beholder	O	O	O
Filter i beholderens påfyldningsåbning 8/10 th	X	X	X
Filter på pumpens trykside 4/10 th	X	X	X
Justerbar omrøring +/-	X	X	X
Elektrisk til- og frakobling af omrøring	O	O	O
Skylning af bom og kredsløb uden retur til beholder	X	X	X
Skylledyse i beholder	X	X	X
OMEGA pumpe	X	X	X
Hydraulisk pumpedrev i stedet for PTO	O	O	O
Motoriserede sektionsventiler	X	X	X
ECTRONIC	X	X	X
ISOTRONIC	O	O	O
VT TRONIC	O	O	O
AXIALE bom	X	X	X
KONDOR bom	X	X	X
EKTAR B3 boms		X	X
Dyserør af rustfri stål	X	X	X
Dyser	4 sæt dyser leveres som standard		
Automatisk bomhøjderegulering	O	O	O
Semi-kontinuerlig flow	O	O	O
Kontinuerligt flow (AGP drypstof lukkes med trykluft)	O	O	O
Lysudstyr til dyser	O	O	O
Udstyr til udvendig vask af trailersprøjte og traktor	O	O	O

X	Standard
O	Ekstraudstyr
	Leveres ikke

Andet ekstraudstyr er påkrævet for at opfylde krav i Tyskland, Italien, Spanien og Polen.

Dimensioner og vægte

Dimensioner i meter		Axiale 24 - 28	Axiale 30 - 33	Axiale 36 - 38	Ekstar B3 36 - 38	Ekstar B3 39 - 44
VANTAGE 28-30 35-37	A	3.47-4.06	3.55-4.00			
	B	2.55	2.55			
	C	6.89-6.96	7.9-8.56			
	D	4.46	4.46			
	W	0.85	0.85			
VANTAGE 43-46	A	3.47-4.06	3.55-4.00	4.20	3.90	
	B	2.55	2.55	2.52	2.55	
	C	7.13-7.47	8.43-9.09	9.45	7.80	
	D	5.02	5.02	5.02	5.89	
	W	0.85	0.85	0.85	0.85	
VANTAGE 55-60	A	3.78	3.78	4.20	3.90	3.90
	B	2.55	2.55	2.52	2.55	2.95
	C	7.98	7.98	9.45	8.40	8.40
	D	5.89	5.89	5.89	5.89	5.89
	W	0.85	0.85	0.85	0.85	0.85
VANTAGE 67-71	A	3.78	3.78	4.20	3.90	4.25
	B	2.55	2.55	2.52	2.55	2.95
	C	7.98	7.98	9.45	8.29	8.29
	D	5.89	5.89	6.25	5.89	5.89
	W	0.85	0.85	0.85	0.85	0.85

Vægte (kg)		Axiale 24 - 28	Axiale 30 - 33	Axiale 36 - 38	Ekstar B3 36 - 38	Ekstar B3 39 - 44
VANTAGE 28-30	Egenvægt	3610	4000			
	Tilladt totalvægt	6880	7270			
	Tilladt akseltryk	5250	5610			
	Tilladt koblingstryk	1630	1660			
VANTAGE 35-37	Egenvægt	4100	4400			
	Tilladt totalvægt	7845	8215			
	Tilladt akseltryk	6220	6580			
	Tilladt koblingstryk	1625	1635			
VANTAGE 43-46	Egenvægt	4090	4480	5030	5000	
	Tilladt totalvægt	8850	9240	9790	9860	
	Tilladt akseltryk	6670	7030	7270	7660	
	Tilladt koblingstryk	2180	2210	2520	2200	
VANTAGE 55-60	Egenvægt	4310	4700	5250	5600	5750
	Tilladt totalvægt	10630	11020	11570	11920	12070
	Tilladt akseltryk	8010	8370	8610	9300	9260
	Tilladt koblingstryk	2620	2650	2960	2620	2810
VANTAGE 67-71	Egenvægt	4660	5250	5600	5750	5900
	Tilladt totalvægt	11760	12150	12700	13190	13340
	Tilladt akseltryk	8870	9230	10000	10400	10390
	Tilladt koblingstryk	2890	2920	2700	2790	2950

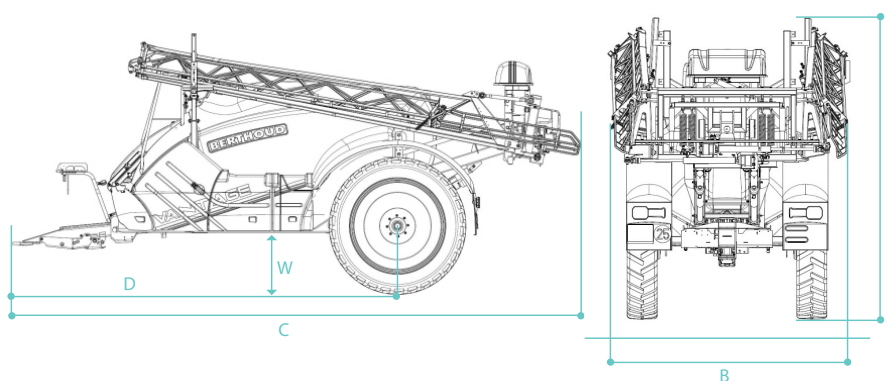

Dæk

Model		Vantage 28-30	Vantage 35-37	Vantage 43-46	Vantage 55-60	Vantage 67-71
Sprøjteboom model	Dæk					
Axiale 24 til 28	Dæk 270 / 95 R 48	std	std	-	-	-
	Dæk 300 / 95 R 46	Ekstraudstyr	Ekstraudstyr	std	-	-
	Dæk 300 / 95 R 52	Ekstraudstyr	Ekstraudstyr	Ekstraudstyr	-	-
	Dæk 340 / 85 R 48	Ekstraudstyr	Ekstraudstyr	Ekstraudstyr	-	-
	Dæk 380 / 90 R 46	Ekstraudstyr	Ekstraudstyr	Ekstraudstyr	Ekstraudstyr	Ekstraudstyr
	Dæk 420 / 85 R 38	Ekstraudstyr	Ekstraudstyr	-	-	-
	Dæk 460 / 85 R 38	Ekstraudstyr	Ekstraudstyr	Ekstraudstyr	-	-
	Dæk 520 / 85 R 38	Ekstraudstyr	Ekstraudstyr	Ekstraudstyr	std	-
	Dæk 520 / 85 R 42	-	-	-	Ekstraudstyr	std
	Dæk 520 / 85 R 46	-	-	-	Ekstraudstyr	Ekstraudstyr
Axiale 30 til 33	Dæk 270 / 95 R 48	std	-	-	-	-
	Dæk 300 / 95 R 46	Ekstraudstyr	std	std	-	-
	Dæk 300 / 95 R 52	std	Ekstraudstyr	Ekstraudstyr	-	-
	Dæk 340 / 85 R 48	Ekstraudstyr	Ekstraudstyr	Ekstraudstyr	-	-
	Dæk 380 / 90 R 46	Ekstraudstyr	Ekstraudstyr	Ekstraudstyr	-	-
	Dæk 420 / 85 R 38	Ekstraudstyr	-	-	Ekstraudstyr	Ekstraudstyr
	Dæk 460 / 85 R 38	Ekstraudstyr	Ekstraudstyr	Ekstraudstyr	-	-
	Dæk 520 / 85 R 38	Ekstraudstyr	Ekstraudstyr	Ekstraudstyr	std	-
	Dæk 520 / 85 R 42	-	-	-	Ekstraudstyr	std
Dæk 520 / 85 R 46	-	-	-	Ekstraudstyr	Ekstraudstyr	
Axiale 36/38 Ekstar	Dæk 340 / 85 R 48	-	-	std	-	-
	Dæk 380 / 90 R 46	-	-	Ekstraudstyr	Ekstraudstyr	Ekstraudstyr
	Dæk 420 / 85 R 38	-	-	-	-	-
	Dæk 460 / 85 R 38	-	-	Ekstraudstyr	-	-
	Dæk 520 / 85 R 38	-	-	Ekstraudstyr	std	-
	Dæk 520 / 85 R 42	-	-	-	Ekstraudstyr	std
Dæk 520 / 85 R 46	-	-	-	Ekstraudstyr	Ekstraudstyr	

BERTHOUD RENT

Bekymrings-fri leje-løsning

100 % BERTHOUD langtidsleje fra 24 til 60 måneder.

BERTHOUD yder personlig assistance
i lejeperioden.

ACCESS løsningen



- Garantiforlængelse (reservedele og arbejds løn) for lejeperioden
- Igangsætning af en BERTHOUD tekniker
- Et opfølgende besøg om året.
- 1 besøg ved lejeperiodens udløb

FULL løsningen



- «ACCESS» løsningen
- Servicepakke til vedligeholdelse og sliddele
- 2 opfølgende besøg per år.
- 1 besøg ved lejeperiodens udløb

Lejeløsning tilbydes følgende produktgrupper :



HERMES



SPRINTER



TRACKER



VANTAGE



RAPTOR

DARK PRIVILEGE

BRINGER SERVICE TIL ET HØJERE NIVEAU



100 % BERTHOUD Service optimerer brugen af din marksprøjte
Personlig support baseret på dit behov

SMART
&go

PREMIUM

DET OMFATTER

- Igangsætning af maskine udføres af en BERTHOUD tekniker og en tekniker fra din autoriserede forhandler
- Ved afslutning af første års brug, vil en BERTHOUD tekniker og en tekniker fra din autoriserede forhandler aflægge dig et besøg for at gennemgå maskinen med henblik på fortsat drift

PRIVILEGE



Igangsætning med hjælp fra en BERTHOUD tekniker, fulgt af et andet besøg ved afslutning af første års brug.



Forlænget reklamationsret for reservedele og arbejds løn og fulgt af besøg ved ophør af reklamationsret

PRIVILEGE



Igangsætning med hjælp fra en BERTHOUD tekniker, fulgt af et andet besøg ved afslutning af første års brug.



Forlænget reklamationsret for reservedele og arbejds løn



Fuld service med dækning af normale sliddele og 1 besøg per sæson

VANTAGE 100% BERTHOUD

BERTHOUD' historie går tilbage til 1895 hvor selskabet blev grundlagt af Paul Berthoud i den franske region Belleville sur Saone. I 1987 blev BERTHOUD opkøbt af den børsnoterede industrigruppe EXEL INDUSTRIES som er Verdens største producent af sprøjteteknik indenfor tre hovedområder: 1) Industrielle automatiske maleanlæg, væske- eller pulverbaseret. 2) Sprøjteteknik til haver, parker og offentlige institutioner. 3) Sprøjteteknik til mark- og plantage.



Mærke fordele

BERTHOUD opfylder alle krav fra landbrugsbedrifter, planteavl, blandede bedrifter, store landbrugsbedrifter, maskinstationer o.s.v. Fra enkle tekniske løsninger (DPA) til sofistikerede tekniske løsninger som "E" BERTHOUD SOLUTIONS (udstyr til GPS præcisionslandbrug). Marksprøjter og udstyr som alle drager fordel af den bedste gensalgsværdi.



Udviklings fordele

BERTHOUD designer 100% af sine marksprøjter, og over 10% af sine ansatte arbejder med forskning og udvikling. BERTHOUD udvikler sine egne koncepter og har mange patenter: ACTIFLEX osv.



Netværks fordele

Berthoud har over de seneste 50 år opbygget et netværk af forhandlere tæt placeret sine brugere. Mere end 350 teknikere fra forhandlernetværket bliver hvert år uddannet på vores træningscentre.

After-sales service

Service fordele

Levering af reservedele kan ske på mindre end 24 timer. Serviceniveauet er på næsten 99% på grund af vores tætte netværk af service partnere i kombination med vores telefoniske hot line service.



© BERTHOUD - foto : berthoud - Dette dokument er ikke juridisk bindende - Tekniske egenskaber, beskrevet i dette dokument er kun til orientering. Vi forbeholder os ret til uden varsel, at ændre vores modeller og deres funktioner.

85926 AE 06/18



BERTHOUD[®]
Forward together

BERTHOUD agricole – 69220 BELLEVILLE
Tel: +33 (0)4 74 06 50 50 - Fax: +33 (0)4 74 06 50 77 - www.berthoud.com

S.A.S. with a capital of €1,155,000 / R.C.S. Villefranche B 515 720 829 / APE 2830-Z